

固定节流孔，压补流量阀附单向阀

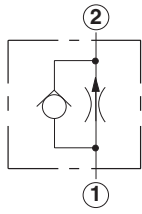

流量	(代表) 插式阀型号	插孔	插式阀尺寸				安装扭矩 (Nm)	
			a	b	X	L		K
0,4-12 L/min.	FCBB - XAN	T - 162A	31	19,1	21	54	58	35/40
0,4-25 L/min.	FCCB - XAN	T - 13A	34,9	22,2	19	51	58	40/50
0,4-50 L/min.	FCDB - XAN	T - 5A	41,1	28,6	18	54	61	60/70
0,8-100 L/min.	FCEB - XAN	T - 16A	61,9	31,8	25	62	69	200/215
0,8-200 L/min.	FCFB - XAN	T - 18A	79,4	41,3	31	72	78	465/500

性能曲线

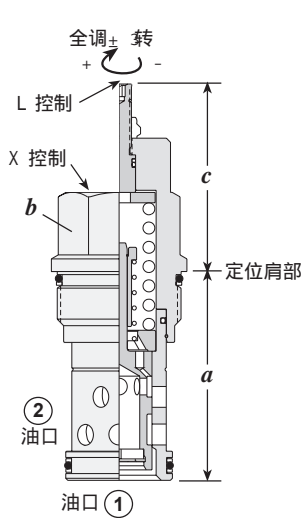
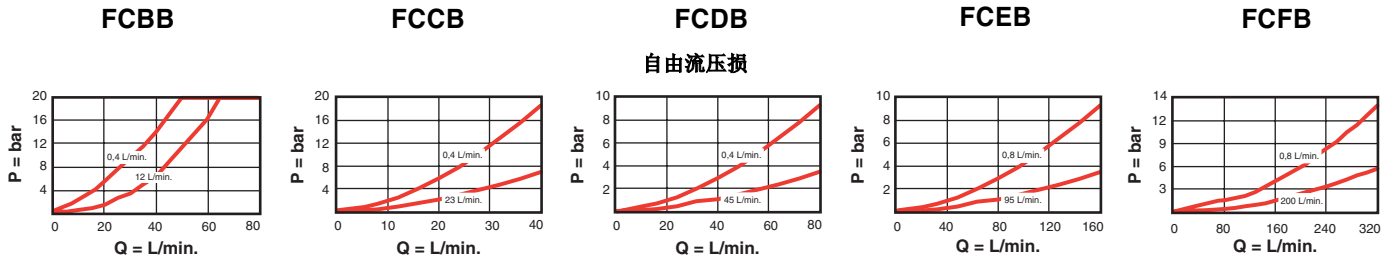

- 最大工作压 = 350 bar
- 客户必须指定流量
- 为确保控流精度，应维持最小的阀压损 14bar
- 微调螺杆可调动工厂设定流量的 +/- 25%.

选购规格

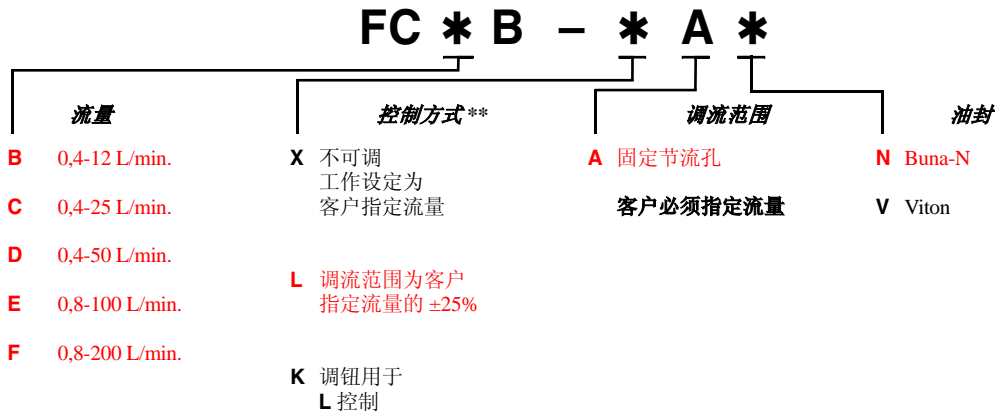

** 详情请参看 162 页